



## Flipchart office PRO mobilny

Opis produktu 2x3 Art. Nr: **TF21**

**Charakterystyka:** Powierzchnia suchościernalno-magnetyczna, lakierowana, o stałym kącie pochylenia 15°. Podstawa mobilna (kółka z blokadą). Konstrukcja nośna ze stali. Uniwersalny uchwyt zaciskowy do bloków A1 lub EURO. Regulowana wysokość flipcharta w zakresie 160-196 cm, dzięki łatwym w użyciu uchwytom zaciskowym.

**Gwarancja:** 2 lata na produkt / 10 lat na powierzchnię tablicy.



## Flipchart office PRO mobilny

2x3 Art. Nr	TF21
Powierzchnia	suchościeralna lakierowana, odporna na zarysowania
Właściwości powierzchni	magnetyczna
Wymiary powierzchni użytkowej tablicy	700 x 1000 mm
Maksymalna wysokość	1600-1960 mm
Profil	aluminiowy
Regulowane uchwyty	tak
Gwarancja	2 lata na produkt, 10 lat na powierzchnię

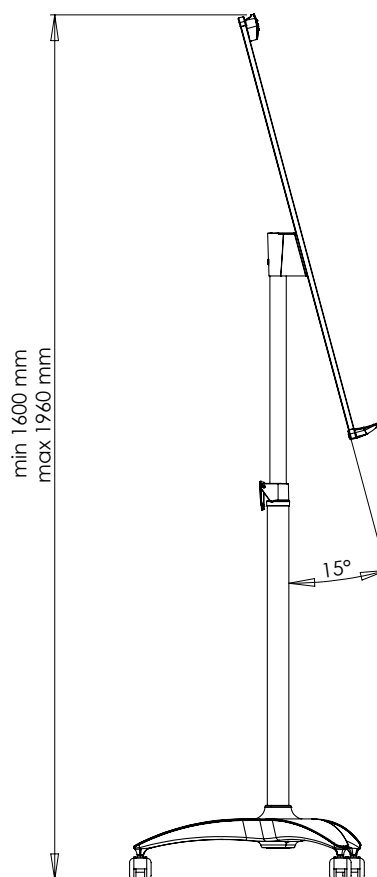
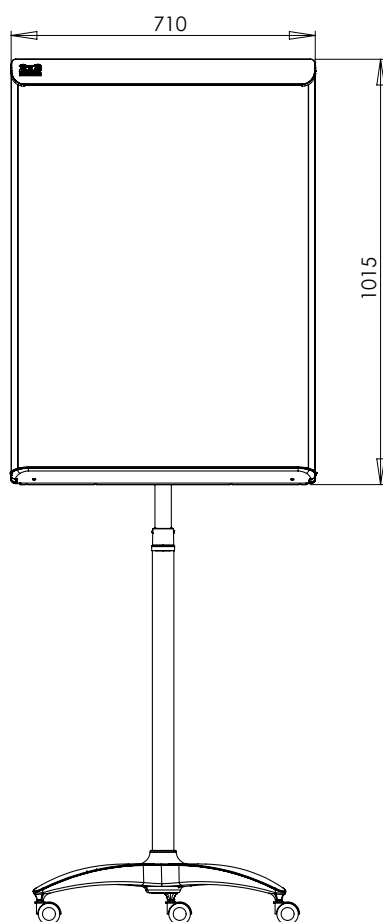
**2x3 S.A.**

73-231 Krzęcin, ul. Słoneczna 3, Polska

[i]: 801 23 00 23

[t]: +48 95 765 3848 [f]: +48 95 765 3850

[e]: info@2x3.pl [w]: www.2x3.eu



specjaliści w komunikacji wizualnej